

MARKETING A REKLAMA

Chtějte víc od své tiskárny

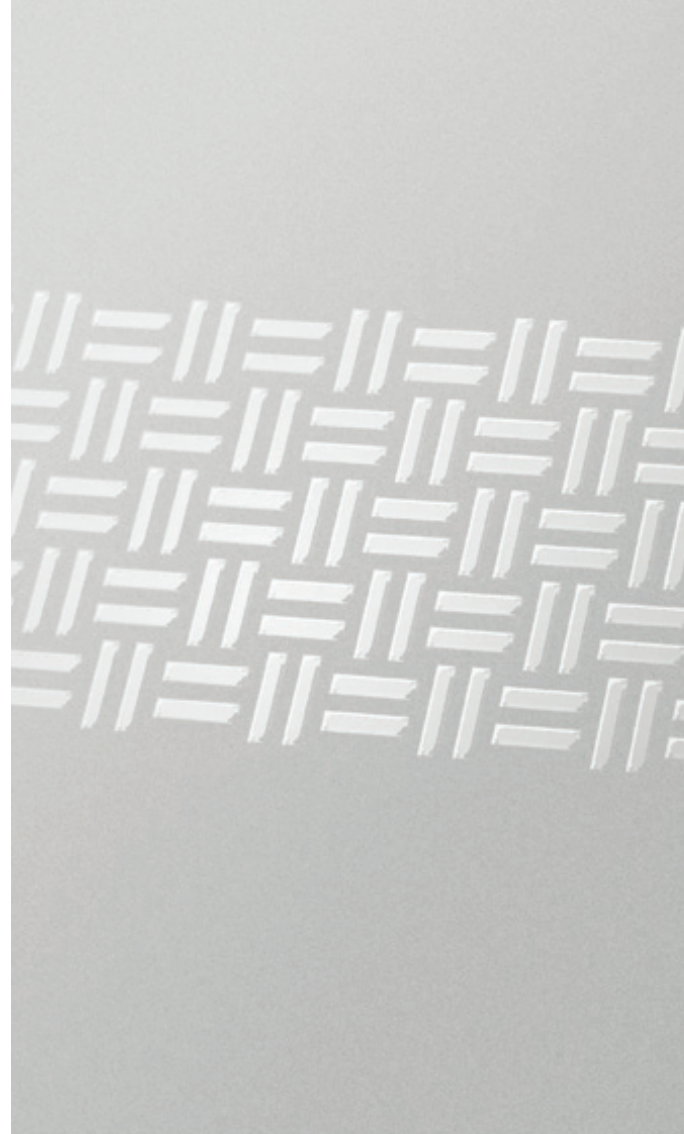

OBSAH

- 3 NAŠE VIZE
- 4 MARKETING
- 6 GRAFIKA A KONSTRUKCE
- 14 PŘÍPADOVÉ STUDIE
- 16 ADVENTNÍ KALENDÁŘ
- 19 DÁRKOVÉ BALENÍ
- 20 SPOTŘEBITELSKÉ SOUTĚŽE
- 22 EVENTY A ROADSHOW
- 24 VÝVOJ A BUDOVÁNÍ OBCHODNÍ ZNAČKY
- 35 NAŠÍ KLIENTI
- 36 KONTAKTY



KOMUNIKACE JAKO ZÁKLAD FUNKČNÍ KAMPANĚ

Na počátku každé realizace společnosti LOGIK, s.r.o., je komunikace. Zeptáme se vás, jaké cíle má vaše kampaň, abychom mohli vybrat vhodné nástroje.

Zeptáme se, koho chcete oslovit, a podle toho připravíme funkční design. Zeptáme se na unikátní prvky vaší značky, abychom je do návrhu přenesli.

A budeme rádi, když se budete ptát i vy nás. Jaké máme dosavadní zkušenosti? Pro koho pracujeme? Jaké je naše vývojové a výrobní zázemí? Právě oboustranná komunikace vedla například k úspěchu kampaně pro značku VAFO. Mohli jsme identifikovat potřeby zadavatele a navrhnout optimální řešení. Výsledkem bylo, že jsme nedodávali „jen“ obaly, ale atraktivní a účinný nástroj komunikace napříč regionem CEE.





NAŠÍ FILOZOFIÍ JE TÝMOVÁ SPOLUPRÁCE S KLIENTEM

Nabízíme komplexní služby: **poradenství** – know-how v oblasti strategického rozvoje, budování značky a marketingového řízení projektů, **BTL aktivity** – spotřebitelské soutěže, věrnostní programy, eventy, microsites, roadshow atd., **ATL aktivity** – strategie mediální komunikace, adaptace pro nasazení, vyhodnocení.

Navrhne ucelenou kampaň s využitím všech relevantních nástrojů reklamního mixu, zpracujeme marketingový audit a ve spolupráci se zákazníkem definujeme cíle projektu. Vše graficky i produkčně připravíme a otestujeme. Sestavíme mediaplán a budeme řídit produkci.



CHTĚJTE VÍC OD SVÉ TISKÁRNY





SLUŽBY GRAFICKÉHO STUDIA A KONSTRUKČNÍHO ODDĚLENÍ

Grafické studio zajišťuje nejen kompletní přípravu tiskových dat, ale i další kreativní a DTP služby pro budování firemní identity, tvorbu obchodních tiskovin, prezentačních katalogů, 2D a 3D vizualizací a obalový design.

Grafické studio je součástí tiskárny, a klient tak může využít synergii vyplývající z úzké spolupráce pracovníků studia s technologickými znalostmi a výroby.

V nabídce studia jsou i doplňkové služby v oblasti psaní textů a zajištění překladů, textových korektur, focení včetně služeb fotoateliéru a foodstylingu a dalších aktivit souvisejících s kompletní realizací zakázky.

Významnou konkurenční výhodou naší společnosti je vlastní kreativní oddělení zabývající se vývojem obalového řešení a nástrojů podpory prodeje (POP/POS materiálů). Na základě požadavků klienta, charakteristiky daného produktu a našich bohatých zkušeností připravíme optimální řešení komunikace. Oddělení konstrukce navrhuje jednotlivé tištěné prvky tak, aby byly vždy unikátní z pohledu designu, funkční pro potřeby konkrétního nasazení a cenově efektivní.

V rámci reklamních kampaní navrhujeme konstrukční i designové řešení uceleného regálového brandingů, mimoregálového značení, navigace i venkovních prvků reklamy.



KREATIVITA NA KAŽDÉM KROKU

tvorba loga, manuálů, jednotného vizuálního stylu

kreativní koncept, grafický design, typografické řešení

návrh a realizace veškerých firemních tiskovin

ilustrace, fotografie, obalový design

reklamní předměty, interiérové a exteriérové značení

2D a 3D vizualizace, animace

weby, microsities, bannery a komponenty webových stránek

LOGIK



ORIGINÁLNÍ KREATIVNÍ NÁVRHY

Zpracujeme pro vás koncept i grafický návrh firemních prezentací, corporate identity, reklamních nosičů a předmětů, produktových katalogů a dalších prostředků marketingové komunikace a vyrobíme je.

Zkušený tým grafiků a konstruktérů připraví na základě vašeho zadání vždy několik variant pro výběr té optimální.





KONSTRUKČNÍ A GRAFICKÝ NÁVRH POP A POS PRVKŮ

Naší specialitou jsou komplexní služby a výroba pro komunikaci v místě prodeje – od poradenství v oblasti in-store marketingu až po návrh a výrobu konkrétních produktů ucelené a účinné kampaně: POP/POS stojanů pro sekundární vybavení, moderních tištěných prvků na branding regálů, speciálních obalů a dalších komunikačních nástrojů.

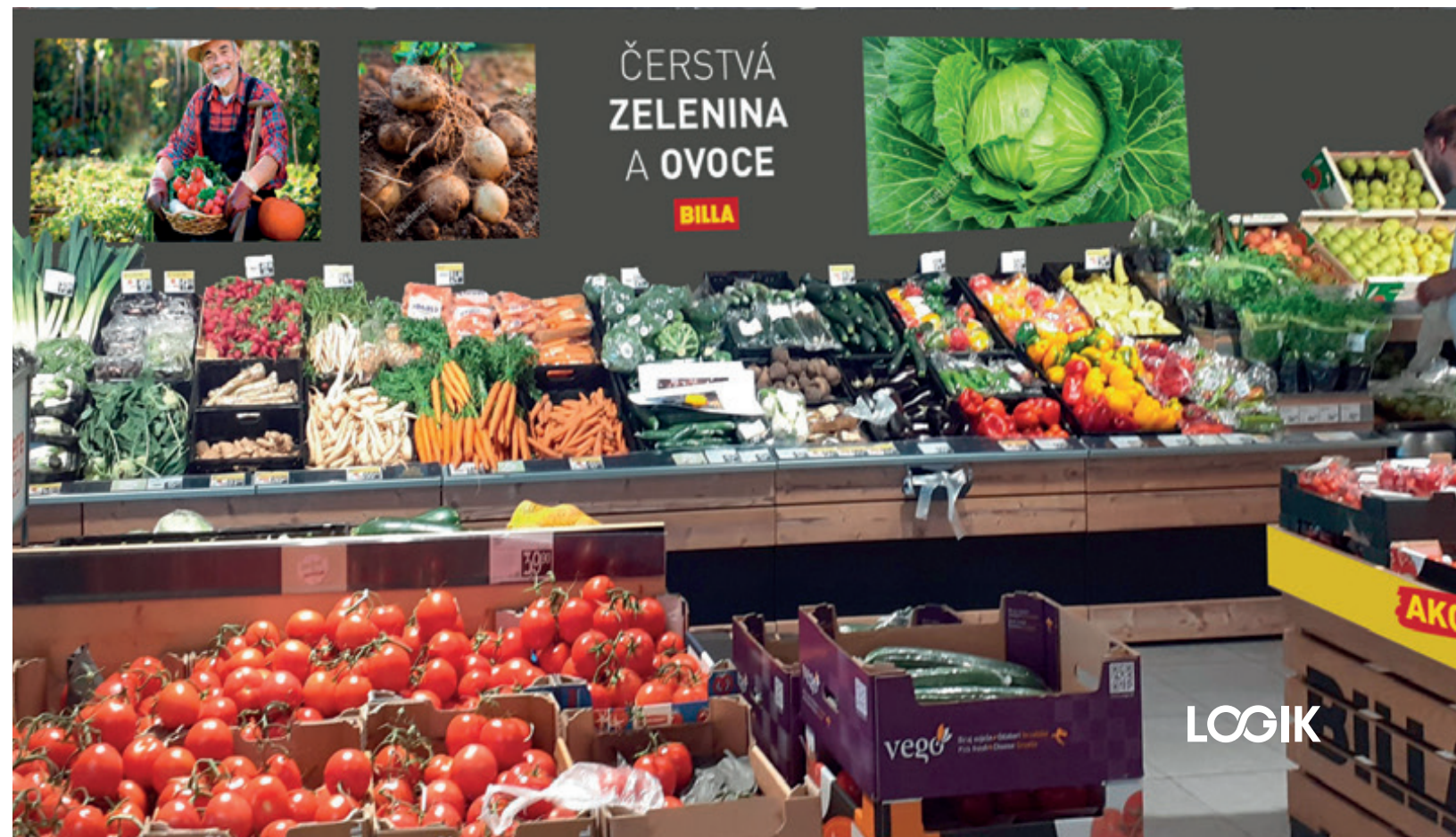

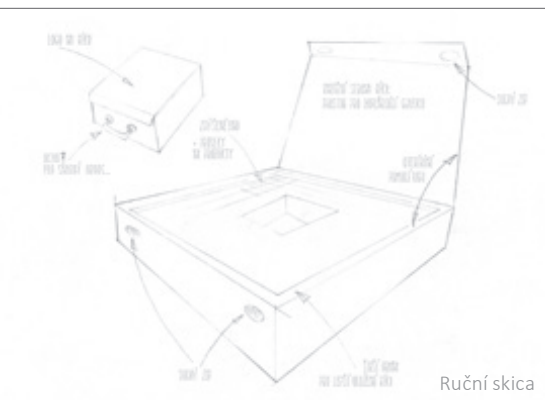

Ruční skica



3D vizualizace



Foto finálního obalu včetně produktů



3D VIZUALIZACE, ANIMACE, ILUSTRACE A FOTOATELIÉR

Připravíme skicu, virtuální 3D model pro prohlížení na počítači či skutečnou maketu s potiskem nebo bez v předem definovaném měřítku nebo ve skutečné velikosti.

Profesionálně vybavené fotostudio umožňuje přípravu fotografií pro katalogy a další prezentační materiály, včetně služeb stylingu fotografovaných objektů a retuší fotografií na základě individuálních potřeb každého zákazníka. Připravíme fotografie pro tisk i pro využití na webu.



ZLOM A TEXTOVÁ ÚPRAVA PODKLADŮ

Zajistíme novinový i knižní zlom, zpracování obsáhlých produktových katalogů, textové korektury, jazykové úpravy a copywriting.



LUDVÍK

JAKUB
LUDVÍK



PŘÍPADOVÉ STUDIE SPOLEČNOSTI LOGIK

Na následujících stránkách se můžete inspirovat našimi úspěšně dokončenými projekty. Udělejte si představu, jak naše společnost pracuje a jak jsou s námi naši zákazníci spokojeni.

V této publikaci uvádíme vybrané případové studie ve zkrácené verzi. Jejich kompletní verze společně s dalšími referenčními projekty naleznete na stránkách www.log.cz v sekci Přečtěte si – Případové studie.

Pro více podrobností o našich realizovaných projektech můžete také kontaktovat naše marketingové oddělení.



LOGIK



ADVENTNÍ KALENDÁŘ CHUPA CHUPS

Vybraná case study společnosti LOGIK, s.r.o. – zkrácená verze

Nezkrácené verze tohoto a dalších projektů najdete na stránkách www.log.cz v sekci Přečtěte si – Případové studie.



Co stojí za každoročním úspěchem adventního kalendáře Chupa Chups? Především úzká spolupráce se zadavatelem a využití všech služeb, které společnost LOGIK, s.r.o., nabízí pod jednou střechou.

Chupa Chups vytvořila doslova nový segment nečokoládových adventních kalendářů a vstoupila na něj kombinací kvality balení a efektivního grafického návrhu. To vše mělo za následek skvělou viditelnost v místě prodeje a účinné oslovení nakupujících, o čemž svědčí reakce zákazníků.

Adventní kalendáře Chupa Chups jsou realizovány již od roku 2015. Počet vyrobených kalendářů se rok od roku zvyšuje. Na kalendáře Chupa Chups „made in LOGIK“ se mohou těšit zákazníci ve více než 10 evropských zemích.



PRODEJNÍ STOJANY – KRMELEC S JELENEM

Produkty jedné značky je výhodné umístit do poutavých stojanů. Podařilo se nám navrhnout a vyrobit praktické stojany, které vhodně doplňují celý sortiment a již z dálky lákají zákazníka ke koupi.



KRABIČKY PRO JELENA

Dárkové krabičky byly vyráběny na základě briefu od společnosti Schicht. Přáním klienta bylo vymyslet poutavé balení, ve kterém budou umístěny dvě utěrky a mýdlenka.

Produkt sloužil jako dárkové balení pro koncového zákazníka. Podíleli jsme se na vývoji, grafickém zpracování a realizaci balení.





SPOTŘEBITELSKÉ SOUTĚŽE

Vybraná case study společnosti LOGIK, s.r.o. – zkrácená verze. Nezkrácené verze tohoto a dalších projektů najdete na stránkách www.log.cz v sekci Přečtěte si – Případové studie.

Význam spotřebitelských soutěží si v naší společnosti naplno uvědomujeme. Jsme schopni připravit nejen koncept a mechaniku soutěží, ale i kompletně zastřešit jejich vývoj a realizaci ve všech požadovaných oblastech.

PODSTATOU JE ZÁKAZNÍKY ZA AKCI ODMĚNIT...

Na základě našich zkušeností a úzké spolupráce s klientem vždy vybereme odpovídající nástroje podpory spotřebitelských soutěží. Připravíme kompletní tištěnou podporu prodeje, microsite, mobilní aplikaci, ale také dohlédneme na průběh soutěže a postaráme se o distribuci výher.

Výhodou společnosti LOGIK, s.r.o., je koncentrace všech služeb pod jednou střechou, díky které získá klient mnohem víc než v klasické reklamní agentuře. Mezi benefity, které spotřebitelské soutěže přináší, patří:

krátkodobé zvýšení prodeje

zviditelnění značky

posílení příslušnosti cílové skupiny ke značce

při spolupráci s prodejními řetězci zlepšení pozice soutěžních produktů



LOGIK



ZAJIŠTĚNÍ EVENTŮ A ROADSHOW

Vybraná case study společnosti LOGIK, s.r.o. – zkrácená verze. Nezkrácené verze tohoto a dalších projektů najdete na stránkách www.log.cz v sekci Přečtěte si – Případové studie.

PŘIPRAVUJEME PROJEKTY NA KLÍČ

Účastníkům by měla akce poskytnout mnoho zábavy a partnerům získat nové zákazníky. Většinou se akcí získá velké množství obrazového materiálu pro následné použití.

adaptace kompaktního vizuálního stylu akce

kompletní zajištění branding (bannery, promopulty, fotostěna, muší křídla, vozidlo, oblečení promotérů)

zajištění stanů i vybavení (stoly, světla, stativy)

fotostánek s rekvizitami, profesionální fotograf

promostánek a mobilní stan

zajištění týmu promotérů a hostesek

distribuce tiskovin, produktů a dárků z promočního koše

návrh a realizace rozdávaných dárkových předmětů



LOGIK



VÝVOJ A BUDOVÁNÍ OBCHODNÍ ZNAČKY

Vybraná case study společnosti LOGIK, s.r.o. – zkrácená verze

Nezkrácené verze tohoto a dalších projektů najdete na stránkách www.log.cz v sekci Přečtěte si – Případové studie.

vývoj loga a corporate identity značky

focení produktů a 3D vizualizace

vývoj a tisk katalogu a sales folderu

příprava podkladů pro tiskovou konferenci

návrh a správa komunikační kampaně, webu a sociálních sítí













TISK ALL INCLUSIVE

Z polygrafických služeb nabízíme zákazníkům ofsetový a digitální tisk s využitím nejmodernějších tiskových a knihařských technologií.

Kromě výroby a distribuce tiskovin poskytujeme kompetentní služby spojené s vývojem a řízením ucelených komunikačních aktivit.

Koncovým zákazníkům, vydavatelským domům i reklamním agenturám nabízíme komplexní poradenský servis, individuální přístup, kvalitu a rychlé zpracování zakázek.

SPOLUPRACUJEME S VÝZNAMNÝMI SPOLEČNOSTMI

Jsme moderní česká polygrafická společnost s vlastní tiskovou výrobou, reklamní a marketingovou agenturou, profesionálním grafickým studiem a samostatným vývojovým oddělením pro design a konstrukci obalů a POP/POS materiálů. Naše technologie nám umožňují vyrábět produkty z papíru, hladkého kartonu i vlnité lepenky. Vlastními silami umíme vyrobit vše od vizitky až po komplexní kampaně v místě prodeje.

Naše služby v oblasti polygrafie a doplňkových služeb využívají pro své zákazníky nejvýznamnější reklamní a marketingové agentury na trhu. Jsme partnery téměř šestiny společností ze žebříčku Czech Top 100.

CHTĚJTE VÍC OD SVÉ TISKÁRNY

LOGIK, s.r.o.

Pod Šancemi 4 | 190 00 Praha

tel.: +420 270 004 398 | e-mail: print@log.cz

@logik_printing  TiskarnaLOGIK

www.log.cz

LOGIK
PRINT & POSTPRESS